

(Name des Auftraggebers)

(Ort, Datum)

(Straße und Hausnummer)

Verbandsgemeindeverwaltung Unkel
-Friedhofswesen-
Linzer Straße 4
53572 Unkel

Anzeige zur Errichtung

- eines stehenden Grabmals – eines liegenden Grabmals – einer Grabeinfassung –
- einer Abdeckplatte – sonstiger baulicher Anlagen _____

Auf dem Friedhof der				
<input type="checkbox"/> Ortsgemeinde Erpel	<input type="checkbox"/> Ortsgemeinde Rheinbreitbach			
<input type="checkbox"/> Ortsgemeinde Erpel	<input type="checkbox"/> Stadt Unkel			
Grabstätte				
des/der Verstorbenen	Vor- und Familienname, ggfs. auch Geburtsname			
des/der Verstorbenen	Vor- und Familienname, ggfs. auch Geburtsname			
Nutzungsberechtigter	<input type="checkbox"/> = Auftraggeber			
*Weitere Angaben zum Nutzungsberechtigten nur ausfüllen, wenn Auftraggeber und Nutzungsberechtigter nicht identisch sind.	*Vor- u. Familienname, Anschrift des Nutzungsberechtigten:			
	<input type="checkbox"/> = Ich, der Nutzungsberechtigte bin mit der Errichtung der Grabanlage einverstanden. Mir ist bekannt, dass ich für die Standsicherheit des Grabmals verantwortlich bin.			
	*Unterschrift Nutzungsberechtigter			
<input checked="" type="checkbox"/> Grabfeld/Reihe _____	<input checked="" type="checkbox"/> Grabnummer(n) _____			
<input type="checkbox"/> Reihengrab für Erwachsene –	<input type="checkbox"/> Einzel-Wahlgrab –			
<input type="checkbox"/> Reihengrab für Kinder –	<input type="checkbox"/> Doppel-Wahlgrab –			
<input type="checkbox"/> Reihengrab im Grabkammersystem –	<input type="checkbox"/> Wahlgrab im Grabkammersystem – *			
<input type="checkbox"/> Urnen-Reihengrab –	<input type="checkbox"/> Urnen-Einzelwahlgrab –			
<input type="checkbox"/>	<input type="checkbox"/> Urnen-Doppelwahlgrab –			
<input type="checkbox"/>	<input type="checkbox"/>			
* Im Grabkammersystem ist das hierfür erstellte Formblatt „Ausführungsschema bei Voll- oder Teilabdeckplatte“ zu beachten.				
Abmessungen				
	Höhe HG	Breite BG	Stärke DG	Länge
<input type="checkbox"/> Stehendes Grabmal <input type="checkbox"/> OK <input type="checkbox"/> <input type="checkbox"/> OK <input type="checkbox"/> <input type="checkbox"/> OK <input type="checkbox"/> <input type="checkbox"/> OK <input type="checkbox"/>
<input type="checkbox"/> Liegendes Grabmal
<input type="checkbox"/> Kissenstein <input type="checkbox"/> OK <input type="checkbox"/> <input type="checkbox"/> OK <input type="checkbox"/> <input type="checkbox"/> OK <input type="checkbox"/> <input type="checkbox"/> OK <input type="checkbox"/>
<input type="checkbox"/> Abdeckplatte <input type="checkbox"/> OK <input type="checkbox"/> <input type="checkbox"/> OK <input type="checkbox"/> <input type="checkbox"/> OK <input type="checkbox"/> <input type="checkbox"/> OK <input type="checkbox"/>
<input type="checkbox"/> Sockel <input type="checkbox"/> OK <input type="checkbox"/> <input type="checkbox"/> OK <input type="checkbox"/> <input type="checkbox"/> OK <input type="checkbox"/> <input type="checkbox"/> OK <input type="checkbox"/>
<input type="checkbox"/> Einfassung <input type="checkbox"/> OK <input type="checkbox"/> <input type="checkbox"/> OK <input type="checkbox"/> <input type="checkbox"/> OK <input type="checkbox"/> <input type="checkbox"/> OK <input type="checkbox"/>
Abweichungen von der Anzeige ziehen nach einmaliger schriftlicher Aufforderung die Entfernung der Anlage zu Lasten des Nutzungsberechtigten/Zahlungspflichtigen nach sich.				

Fachbereich III
Eingang Verwaltung Fristbeginn
<input type="checkbox"/> Auftraggeber ist Nutzungsberechtigter <input type="checkbox"/> Nutzungsberechtigter hat zugestimmt <input type="checkbox"/>
<input type="checkbox"/> Anzeigeunterlagen sind unvollständig, <input type="checkbox"/> Mitteilung <input type="checkbox"/> Widerspruch <input type="checkbox"/> Widerspruch u. Rückgabe <input type="checkbox"/> an Auftraggeber <input type="checkbox"/> an Dienstleistungserbringer
Unterlagen erneut eingereicht am:
Frist bis:
Vermerke:
Abmessungen stimmen mit Satzung überein:
<input type="checkbox"/> ja <input type="checkbox"/>
<input type="checkbox"/> ja <input type="checkbox"/>
<input type="checkbox"/> ja <input type="checkbox"/>
<input type="checkbox"/> ja <input type="checkbox"/>
<input type="checkbox"/> ja <input type="checkbox"/>
Weitergabe an Fachbereich II am:
(FB III, Unterschrift)

Anzeige der sicherheitsrelevanten Daten

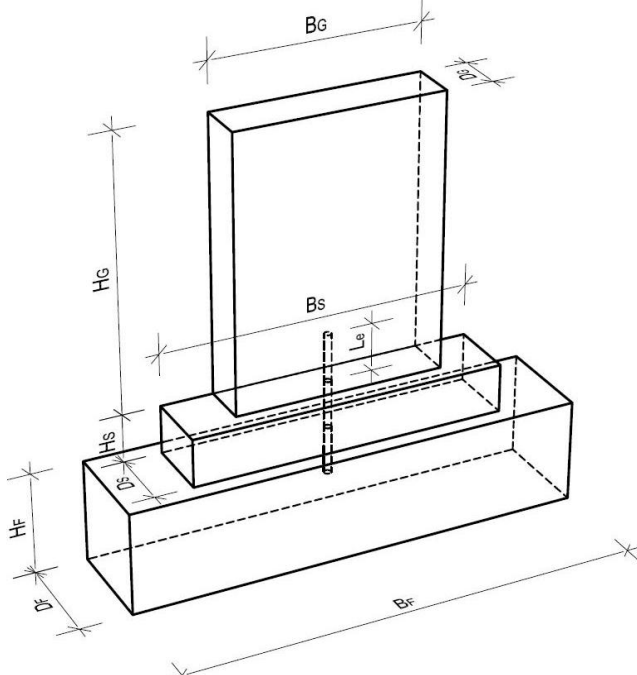
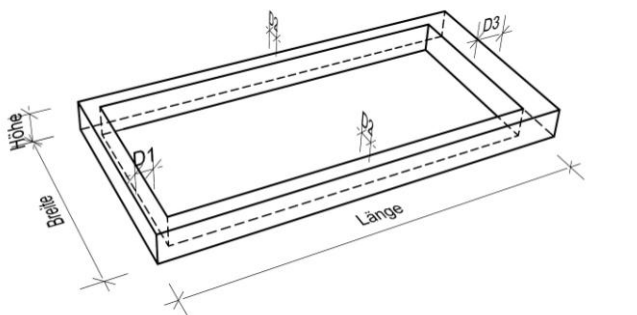
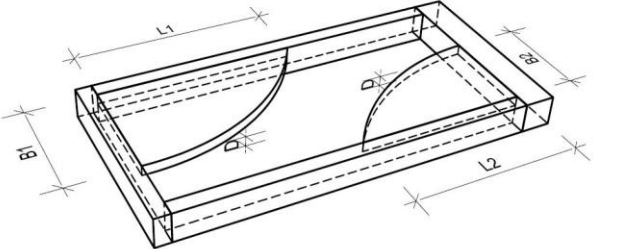
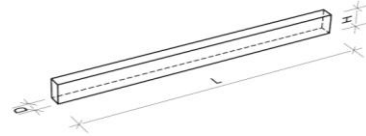
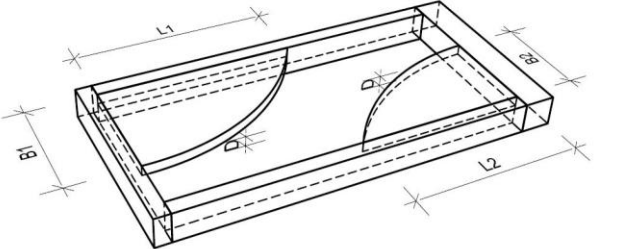
	<p>Grabsteinabmessungen <input type="checkbox"/> Kein Grabmal vorhanden</p> <p>Grabmal bestehend aus <input type="text"/> Teil(en)</p> <p>Gesamtbreite $B_G =$ <input type="text"/> cm Höhe $H_G =$ <input type="text"/> cm</p> <p>Material: <input type="text"/> Stärke $D_G =$ <input type="text"/> cm</p> <p style="text-align: right;">$B_2 =$ <input type="text"/> cm $H_2 =$ <input type="text"/> cm $D_2 =$ <input type="text"/> cm $B_3 =$ <input type="text"/> cm $H_3 =$ <input type="text"/> cm $D_3 =$ <input type="text"/> cm</p>
<p>Dübel \varnothing: <input type="text"/> mm Material: <input type="text"/></p> <p>Einbindelänge $L_e =$ <input type="text"/> cm Anzahl der Dübel: <input type="text"/></p> <p>Gesamtlänge $L =$ <input type="text"/> + <input type="text"/> + <input type="text"/> = <input type="text"/> cm</p>	<p>Sockelabmessungen <input type="checkbox"/> Kein Sockel vorhanden</p> <p>Breite $B_S =$ <input type="text"/> cm Höhe $H_S =$ <input type="text"/> cm</p> <p>Material: <input type="text"/> Stärke $D_S =$ <input type="text"/> cm</p>
	<p>Fundamentabmessungen <input type="checkbox"/> Kein Einzelfundament</p> <p>Breite $B_F =$ <input type="text"/> cm Höhe $H_F =$ <input type="text"/> cm</p> <p>Material: <input type="text"/> Stärke $D_F =$ <input type="text"/> cm</p>
	<p>Einfassung <input type="checkbox"/> Keine Einfassung</p> <p>Breite = <input type="text"/> cm Länge = <input type="text"/> cm</p> <p>Material: <input type="text"/> Höhe = <input type="text"/> cm</p> <p>$D_1 =$ <input type="text"/> cm $D_2 =$ <input type="text"/> cm $D_3 =$ <input type="text"/> cm</p> <p>Längstes Einfassungsteil mit der kleinsten Dicke:</p>  <p style="text-align: right;">$L =$ <input type="text"/> cm $H =$ <input type="text"/> cm $D =$ <input type="text"/> cm</p>
	<p>Abdeckplatte (größte Platte) <input type="checkbox"/> Keine Abdeckplatte</p> <p>Breite = <input type="text"/> cm Länge = <input type="text"/> cm</p> <p>Material: <input type="text"/> Dicke $D =$ <input type="text"/> cm</p> <p>Anzahl der Platten: <input type="text"/></p>
<p>Wird kein Einzelfundament (z. B. Pfahlgründung) verwendet, sind die sicherheitsrelevanten Darstellungen, Abmessungen und Materialangaben auf einem beigefügten Blatt darzustellen.</p>	
<p><input type="checkbox"/> Alternative Gründung</p>	

Anzeige der sicherheitsrelevanten Daten bei alternativer Gründung

Tiefgründung <input type="checkbox"/> Pfahlgründung	Flachgründung <input type="checkbox"/> Fertigteilfundament <input type="checkbox"/> Erdspieß <input type="checkbox"/> Querstreifenfundament <input type="checkbox"/> Tragende Einfassung <input type="checkbox"/> Längsstreifenfundament <input type="checkbox"/> Köcherfundament <input type="checkbox"/> Platteneinspannung <input type="checkbox"/> Pfahlgruppe	
Systemgründung <input type="checkbox"/> typengeprüfte Statik		

Skizze der Gründung zur Aufnahme des Kippmomentes mit Abmessungen, Materialangaben, Bewehrungen und Befestigungsmitteln oder des Grabmals mit Angabe der Bearbeitung, der Anordnung der Schrift, der Ornamente und Symbole

Eine Abnahmebescheinigung ist spätestens 1 Monat nach Fertigstellung vorzulegen.

Ort / Datum

Unterschrift des Dienstleistungserbringers

Unterschrift des Nutzungsberechtigten/Zahlungspflichtiger

Weitere Angaben über die Ausführung		
Pläne	<input type="checkbox"/> Zeichnung (Maßstab 1:10)	<input type="checkbox"/> siehe Seite 3
	<input type="checkbox"/> ist als Anlage beigefügt	
	<input type="checkbox"/> Schriftzeichnung 1:1 ist als Anlage beigefügt	
Anzeige der sicherheitsrelevanten Daten (immer beigefügen)	<input type="checkbox"/> Die Anzeige der sicherheitsrelevanten Daten ist beigefügt	
	<input type="checkbox"/> Die Anzeige der sicherheitsrelevanten Daten bei alternativer Gründung ist beigefügt.	

<input type="checkbox"/> OK	<input type="checkbox"/>
<input type="checkbox"/> OK	<input type="checkbox"/>
<input type="checkbox"/> OK	<input type="checkbox"/>
<input type="checkbox"/> OK	<input type="checkbox"/>
<input type="checkbox"/> OK	<input type="checkbox"/>

Raum für weitere Stellungnahme

--

Zur Kenntnisnahme und unterschriftlichen Bestätigung:

Mit der Unterschrift erkennen Nutzungsberechtigter/Auftraggeber und Dienstleistungserbringer mit Berechtigungskarte der VGV Unkel die Bestimmungen sowie die Vorschriften der Friedhofssatzung an. Eine **Abnahmebescheinigung** wird spätestens 4 Wochen nach Fertigstellung vorgelegt. **Zusätzlich** hat der Dienstleistungserbringer **aus Haftungsgründen** bei Grabsteinen mit mehr als 50 cm Höhe spätestens nach 4 Wochen die **Abnahmebescheinigung mit Bestätigung der Standsicherheit** der Friedhofsverwaltung zu übergeben. Ohne Bestätigung der Friedhofsverwaltung darf ein Grabmal weder aufgestellt, entfernt noch verändert werden. Auch jede sonstige Veränderung der Grabstätte bedarf der Zustimmung durch die Friedhofsverwaltung.

Dienstleistungserbringer:	Nutzungsberechtigter/Auftraggeber	
Der Dienstleistungserbringer erklärt hierdurch, dass die Ausführung, das Fundamentieren und Setzen bzw. Versetzen des Grabmals nach den anerkannten Regeln des Handwerks sowie den Unfallverhütungsvorschriften der Gartenbaugenossenschaft in der jeweils gültigen Fassung erfolgen wird. Er erklärt weiterhin, dass das Grabmal dauernd standsicher ist und auch beim Öffnen benachbarter Gräber nicht umstürzen oder sich senken kann. Sollte die Erbringung nicht entsprechend der Anzeige erfolgen, ist erneut einzureichen.	Mir ist bekannt, dass ich für die Standsicherheit des Grabmals verantwortlich bin. Bei Gefahr im Verzuge kann die Friedhofsverwaltung auf Kosten des Nutzungsberechtigten/ Zahlungspflichtigen Sicherungsmaßnahmen sofort treffen.	
(Firmenstempel)	Familienname:	
	Vornamen:	
	PLZ und Wohnort:	
	Strasse und Haus-Nr.	
Stempel und Unterschrift Dienstleistungserbringer	Eigenhändige Unterschrift Nutzungsberechtigter/ Auftraggeber	

Verbandsgemeindeverwaltung Unkel -Friedhofsverwaltung-	
Grabmalerstellung auf dem Friedhof der	
<input type="checkbox"/> Ortsgemeinde Bruchhausen	<input type="checkbox"/> Ortsgemeinde Rheinbreitbach
<input type="checkbox"/> Ortsgemeinde Erpel	<input type="checkbox"/> Stadt Unkel
<input checked="" type="checkbox"/> Grabfeld/Reihe	<input checked="" type="checkbox"/> Grabnummer(n)
<input type="checkbox"/> Die Anzeigeunterlagen sind auf Vollständigkeit überprüft. Grabmalerstellung kann wie angezeigt erfolgen.	
<input type="checkbox"/> Die Ausführungsarbeiten sind der Stadt/ Ortsgemeinde _____ wegen Festlegung der Maße anzumelden, tel. _____.	
<input type="checkbox"/> Begründung/weitere Auflagen: _____	
<hr/>	
Nach Errichtung des Grabmals sind innerhalb von 4 Wochen vorzulegen:	
<input type="checkbox"/> Abnahmebescheinigung	
<input type="checkbox"/> Abnahmebescheinigung mit Bestätigung der Standsicherheit	
<input type="checkbox"/> Die Anzeigeunterlagen sind unvollständig. Grabmalerstellung kann vorerst nicht erfolgen.	
<input type="checkbox"/> Begründung der Widerspruchs: _____ _____ _____	
<input type="checkbox"/> Auflagen: _____ _____ _____	
<input type="checkbox"/> Weitere Bemerkungen:	
Sichtvermerk des Friedhofsträgers; Stadt/Ortsgemeinde _____: Grabmal wurde erstellt am _____ Ausführung entspricht <input type="checkbox"/> in den Abmessungen der Anzeige. <input type="checkbox"/> nicht der Anzeige. _____ Unterschrift des Friedhofswärters	Unkel, den Verbandsgemeindeverwaltung Unkel (VG.S.) Im Auftrag _____

VERBANDSGEMEINDEVERWALTUNG UNKEL

–Friedhofswesen–

Rathaus, Linzer Straße 4, 53572 Unkel
Telefon: 02224/1806-0

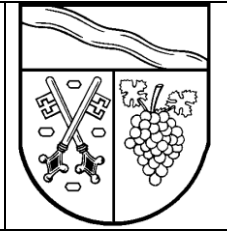

Vorschriften für die Erstellung einer Grabmalanlage

(Dieses Blatt ist dem Dienstleistungserbringer mit zu übergeben.)

Aufstellen von Grabmalen auf den Friedhöfen in der Verbandsgemeinde Unkel

Diese Vorschrift soll Sie über die Bestimmungen informieren, die für die Aufstellung von Grabmalen auf den kommunalen Friedhöfen in der Verbandsgemeinde Unkel gelten. Grundlagen sind die jeweilige Friedhofsatzung der Gemeinde/Stadt (einzusehen bei der Friedhofsverwaltung).

Begriffsbestimmung:

Nutzungsberechtigte ist die/der Angehörige, die/der für die Grabstelle zuständig ist.

Dienstleistungserbringer ist der mit der Aufstellung von Grabmalen beauftragte Steinmetzmeisterbetrieb oder sonstige Fachkräfte, die den fachlichen Nachweis des Bundesinnungsverbandes des Deutschen Steinmetz-, Stein- und Holzbildhauerhandwerks (BIV) oder einen gleichwertigen fachlichen Nachweis auch aus den EU- Ländern vorweisen.

Die Friedhofsverwaltung kann die Anzeige zur Grabmalerstellung nur bearbeiten, wenn vollständige und prüffähige Anzeigeunterlagen vorhanden sind. Dafür gilt:

1. Der Nutzungsberechtigte ist für die gesamte Nutzungsdauer der Grabstätte für die **Standicherheit der Grabmale** verantwortlich. Als Dienstleistungserbringer zur Errichtung der Grabanlage ist ein Steinmetzmeisterbetrieb, oder eine Person, die den fachlichen Nachweis des BIV, oder einen gleichwertigen Nachweis aus den EU-Ländern vorweist, mit der Erstellung der Grabanlage zu beauftragen.
2. Der Nutzungsberechtigte hat der Friedhofsverwaltung den Dienstleistungserbringer anzuzeigen. Der Dienstleistungserbringer muss im Besitz einer Berechtigungskarte der VGV Unkel sein, um Dienstleistungen an Grabmalanlagen auszuführen.
3. Der Dienstleistungserbringer hat unter Verwendung des **Anzeigeformulars** eine Zeichnung der kompletten Grabmalanlage zu erstellen, die Maßangaben, sowie Material und Oberflächenbearbeitung enthält. Weiterhin sind die sicherheitsrelevanten Daten entsprechend dem Formblatt anzugeben. Die **Anzeigeunterlagen** mit den sicherheitsrelevanten Daten sind sowohl vom Dienstleistungserbringer als auch vom Nutzungsberechtigten zu unterschreiben und bei der Friedhofsverwaltung einzureichen.
4. Mit seiner Unterschrift bestätigt der Dienstleistungserbringer, die Ausführung entsprechend den in der Anzeige aufgeführten Abmessungen und Materialien vorzunehmen. Sollte von den Angaben abgewichen werden, ist dies der Friedhofsverwaltung unter Angabe der Gründe unverzüglich anzuzeigen. Das Verfahren nach § 21 der Friedhofsatzung ist einzuhalten. Bei sicherheitsrelevanten Abweichungen sind die Abweichungen vor Durchführung erneut anzuzeigen.

5. Der Dienstleistungserbringer hat nach Errichtung des Grabmals der Friedhofsverwaltung eine **Abnahmebescheinigung** auszuhändigen, aus der hervorgeht, dass die gebaute Grabmalanlage der Planung entsprechend den Anzeigeunterlagen entspricht. Diese Abnahmebescheinigung ist spätestens 4 Wochen nach Errichtung des Grabmals zu übergeben.
6. **Zusätzlich** hat der Dienstleistungserbringer **aus Haftungsgründen** bei Grabsteinen mit mehr als 50 cm Höhe spätestens nach 4 Wochen die **Abnahmebescheinigung mit Bestätigung der Standsicherheit** der Friedhofsverwaltung zu übergeben.

Sollten noch Fragen Ihrerseits bestehen, können Sie uns wie folgt erreichen.

Fachbereich III Zimmer: 2.11 Frau Sabrina Krüger Durchwahl: 02224/1806-64 Telefax: 02224/1806-764 E-Mail: krueger@vgvunkel.de Frau Elke Schmitz Durchwahl: 02224/1806-37 Telefax: 02224/1806-18 E-Mail: schmitze@vgvunkel.de Frau Rosemarie Wester Durchwahl: 02224/1806-37 Telefax: 02224/1806-737 E-Mail: wester@vgvunkel.de	Fachbereich II Zimmer: 3.15 Herr Rolf Hilger Durchwahl: 02224/1806-62 Telefax: 02224/1806-762 E-Mail: hilger@vgvunkel.de
---	--

Dienstleistungserbringer

**Verbandsgemeindeverwaltung Unkel
-Friedhofswesen-
Linzer Straße 4
53572 Unkel**

Abnahmebescheinigung
durch den Dienstleistungserbringer

Verbands-
gemeinde:

Gemeinde
Friedhof:

Grabanlage:

Erstellt am:

Bitte unbedingt ankreuzen!

- Die Ausführung entspricht in den Abmessungen und den verwendeten Materialien den eingereichten Antragsunterlagen.
- Von den angezeigten Angaben, wie beispielsweise Material bzw. Abmessungen, wurde aus folgenden Gründen abgewichen.

Bei erheblichen Abweichungen bzw. bei der Wahl einer alternativen Gründung werden die sicherheitsrelevanten Daten neu eingereicht.

Zusätzlich bei Forderung der Standsicherheitsbestätigung:
(wenn das stehende Grabmal höher als 50 cm ist)

- Die Standsicherheit des Grabsteines wird hiermit bestätigt.

Ort

Datum

Dienstleistungserbringer

